

ST54 螺桿定位台

特色

- ✓ 馬達、驅動器、控制器之間不需配線
- ✓ 透過SmartMotor精準的扭力控制及韌體極限，無須配置原點/極限開關
- ✓ 電氣配線/干擾因素降到最低，品質穩定可靠
- ✓ 可依照應用情形，內建範例程式，應用者僅需修改程式內數值，使用簡單
- ✓ 可擴充為雙軸直線及圓弧補間X-Y平台
- ✓ 在某些簡單的應用場合，甚至可免除配電箱配置，節省空間、降低成本

伺服機電定位模組規格

馬達 Motor	SM23165D-CDS7
編碼器解析度 Encoder Resolution	4000 Counts/Rev
可動行程 Stroke Lengths	50~800mm(50 間隔)
螺桿導程 Ball Screw Leads	2 / 5 / 10 / 20 mm
最高速度 Max Velocity	100 / 250 / 500 / 1000 mm/s
定格推力 Continuous Thrust	510 / 204 / 102 / 51N
重覆精度 Repeatability	±0.02 mm
水平最大負載 Horizontal Max Load	30 / 30 / 15 / 10 kg
垂直最大負載 Vertical Max Load	10 / 10 / 5 / 2.5 kg
Mx 力矩 Mx Torque	144 Nm
My 力矩 My Torque	103 Nm
Mz 力矩 Mz Torque	103 Nm

產品型號

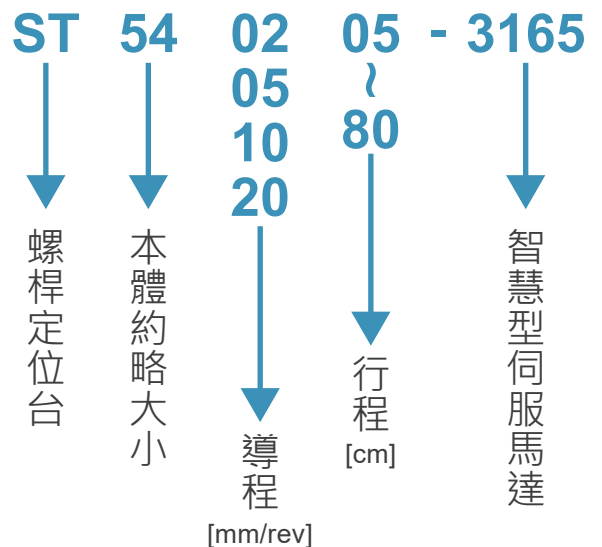

尺寸

※有效行程請見下表※

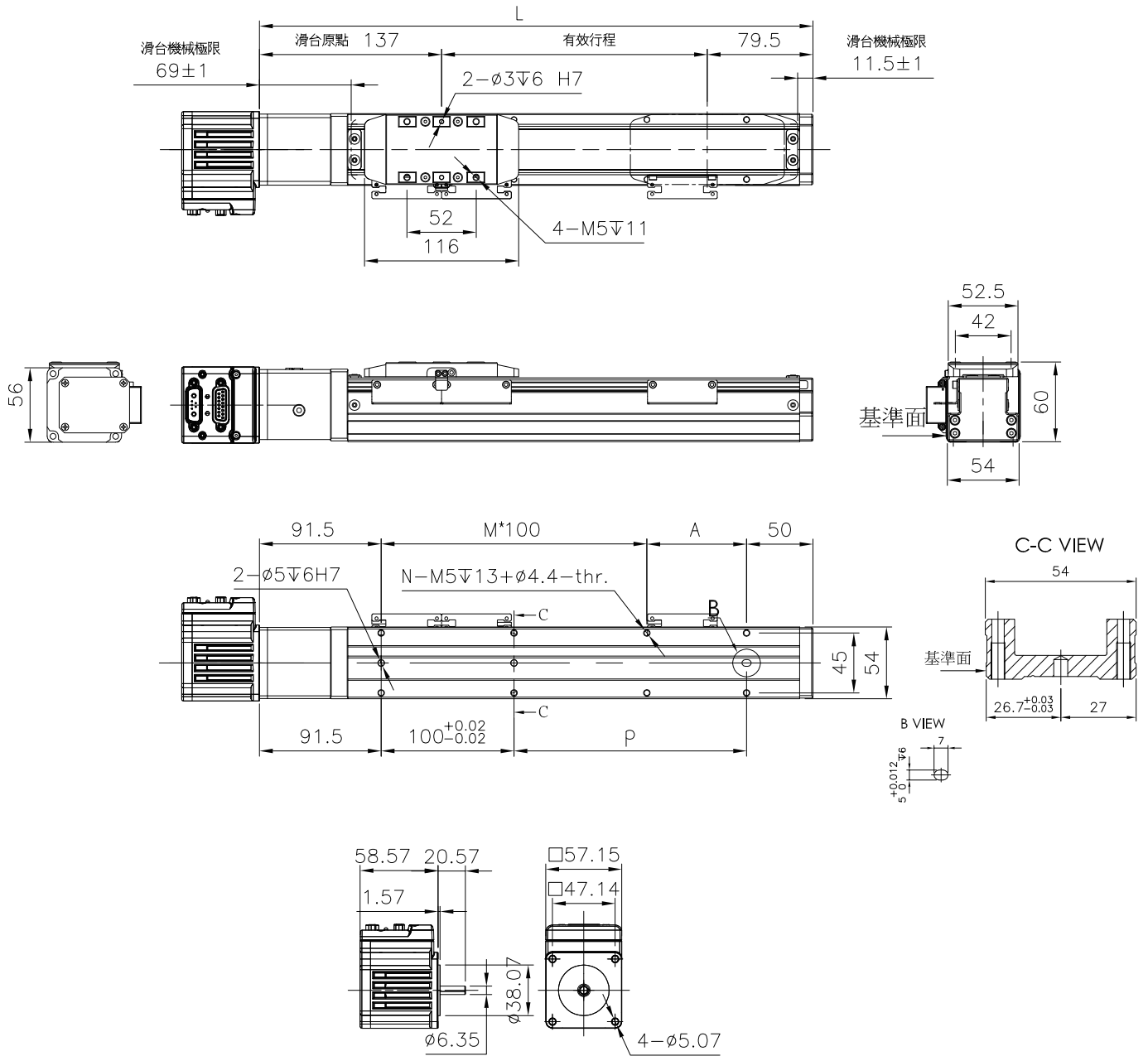

有效行程	50	100	150	200	250	300	350	400	450	500	550	600	650	700	750	800
L	270.5	320.5	370.5	420.5	470.5	520.5	570.5	620.5	670.5	720.5	770.5	820.5	870.5	920.5	970.5	1020.5
A	25	75	25	75	25	75	25	75	25	75	25	75	25	75	25	75
M	1	1	2	2	3	3	4	4	5	5	6	6	7	7	8	8
N	6	6	8	8	10	10	12	12	14	14	16	16	18	18	20	20
P	25	75	125	175	225	275	325	375	425	475	525	575	625	675	725	775
KG	1.65	1.79	1.92	2.11	2.39	2.50	2.52	2.75	2.86	2.95	3.15	3.28	3.44	3.58	3.71	4.09